

Messanleitung

Fliegengitter mit Rahmen auf den Fensterkragen

Die lange und störungsfreie Funktion des Fliegengitters hängt nicht nur von der hohen Qualität seiner Konstruktion, sondern auch von der korrekten Passform und Installation ab. Damit das Gitter perfekt passt, muss der gewählte Ort korrekt und sorgfältig gemessen werden

Es ist absolut notwendig, den Anweisungen in den untenstehenden Diagrammen zu folgen.

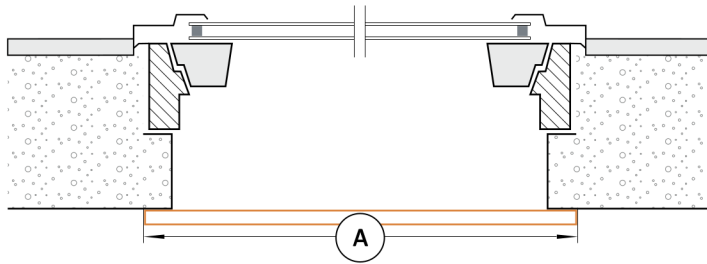

Dachvertiefung - Ansicht von oben (Breite)

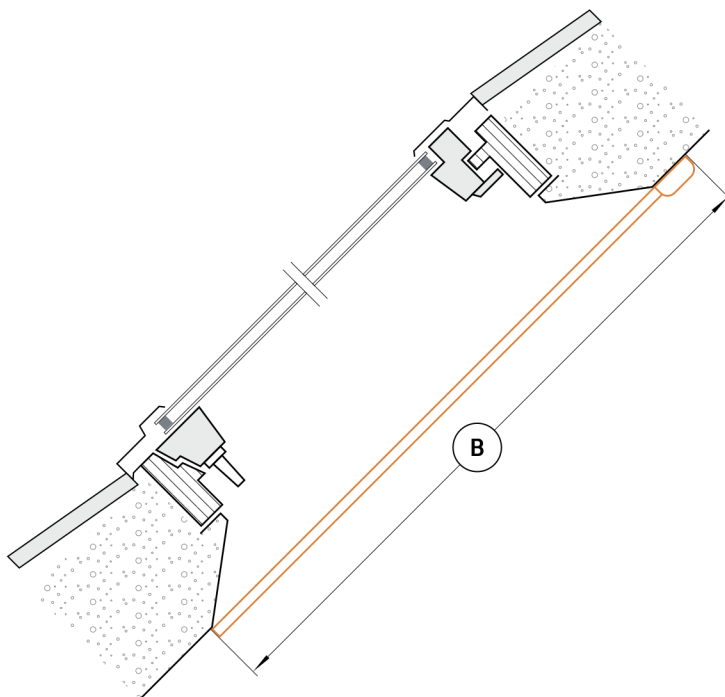

Dachvertiefung - Seitenansicht (Höhe)

A - BREITE

Das ist die Breite der inneren Dachvertiefung, zuzüglich 8 cm für die Seitenführungen (2x4 cm).

B - HÖHE

Das ist die Höhe der inneren Dachvertiefung, zuzüglich 10 cm für die Kassette.

*Alle Maße sind in Millimetern angegeben